

Мотор-редуктор цилиндрический двухступенчатый соосный 4MC2S80 - 4MC2S100



Мотор-редукторы из Чехии серии 4MC2S изготовлены по новейшей технологии «Sew-eurodrive» для замены м-редукторов Псковского завода механических приводов марки 4МЦ2С на российском рынке.

М-редукторы 4MC2S имеют такие же установочные и присоединительные размеры и лучшие технические характеристики и могут быть легко установлены на оборудовании вместо 4МЦ2С без дополнительных доработок.

Основные преимущества:

- Высочайшее качество изготовления на современном оборудовании
- Немецкие подшипники **SKF**
- Общепромышленный электродвигатель **Siemens** (Германия) или **Able** (Италия)
- Заправлены синтетической смазкой на весь срок службы (необслуживаемые)
- Бесшумная работа
- Повышенные эксплуатационные характеристики.
- Высочайшая надежность.

Условия поставки:

- Поставляются со склада в Москве.
- Срок поставки 3 дня.
- Отгрузка в адрес потребителя транспортными компаниями.

Цены:

- Цены на м-редукторы **4MC2S** значительно ниже Псковских благодаря высокой технологии производства и разумной ценовой политике.
- Специальные цены и особые условия оплаты для производителей оборудования.

Типоразмер	Мощность двигателя, кВт	Цена с НДС, руб	
		исполнение на лапах	фленцевое исполнение
4MC2S80	0,75; 1,1; 1,5	18200	20200
	2,2; 3,0; 4,0; 5,5	19700	21700
4MC2S100	1,5	25900	28400
	2,2	26200	28700
	3,0; 4,0; 5,5; 7,5	28300	30800

Технические характеристики.

Тип	Частота вращения выходного вала об/мин	Передаточное число	Номинальный крутящий момент, Нм	Сервис-фактор	Мощность электродвигателя	Электродвигатели Able (Италия)	Вес, кг
4MC2S80	28	25,4	263	1,7	0,75	MS90L-8	34
			386	1,2	1,1	MS100L1-8	41
		50,7	256	1,8	0,75	MS802-4	27
			370	1,2	1,1	MS90S-4	30
	35,5	25,4	284	1,6	1,1	MS90L-6	33
			381	1,2	1,5	MS100L6	39
		40,2	294	1,5	1,1	MS90S-4	30
			399	1,1	1,5	MS90L-4	32
	45	20	224	2,0	1,1	MS90L-6	33
			300	1,5	1,5	MS100L6	39
		31,9	233	1,9	1,1	MS90S-4	30
			317	1,4	1,5	MS90L-4	32
	56	25,4	252	1,8	1,5	MS90L-4	32
			370	1,2	2,2	MS100L1-4	39
	71	20	199	2,3	1,5	MS90L-4	32
			291	1,5	2,2	MS100L1-4	39
			397	1,1	3	MS100L2-4	43
	90	15,2	221	2,0	2,2	MS100L1-4	39
			302	1,5	3	MS100L2-4	43
	112	11,9	173	1,7	2,2	MS100L1-4	39
236			1,3	3	MS100L2-4	43	

			311	1,0	4	MS112M-4	50	
		25,4	182	2,5	2,2	MS90L-2	33	
			248	1,8	3	MS100L-2	41	
			329	1,4	4	MS112M-2	46	
	140	10	261	1,7	4	MS112M-4	50	
			358	1,3	5,5	MS132S-4	66	
		20	259	1,7	4	MS112M-2	46	
			354	1,3	5,5	MS132S1-2	58	
	180	7,7	201	1,7	4	MS112M-4	50	
		15,2	269	1,7	5,5	MS132S1-2	58	
	224	13,4	173	1,7	4	MS112M-4	50	
			237	1,3	5,5	MS132S1-2	58	
	280	10	129	3,5	4	MS112M-4	50	
			177	2,5	5,5	MS132S1-2	58	
	4MC2S100	28	23,8	476	1,7	1,5	MS100L2-8	55
				708	1,2	2,2	MS112M-8	57
		49,2	489	1,7	1,5	MS90L-4	40	
			717	1,1	2,2	MS100L1-4	48	
35,5		23,8	518	1,6	2,2	MS112M-6	54	
			706	1,2	3	MS132S-6	73	
		38,5	561	1,5	2,2	MS100L1-4	48	
			765	1,1	3	MS100L2-4	52	
45		20,9	455	1,8	2,2	MS112M-6	54	
			620	1,3	3	MS132S-6	73	
		30,3	441	1,9	2,2	MS100L1-4	48	
			602	1,4	3	MS100L2-4	52	
56		23,8	473	1,7	3	MS100L2-4	52	
			621	1,3	4	MS112M-4	58	
71		20,9	546	1,5	4	MS112M-4	58	
			748	1,1	5,5	MS132S-4	74	
90		16,2	423	1,7	4	MS112M-4	58	
			580	1,3	5,5	MS132S-4	74	
112		12,6	451	1,5	5,5	MS132S-4	74	
			611	1,1	7,5	MS132M-4	82	
140		9,9	480	1,3	7,5	MS132M-4	82	
		20,9	503	1,6	7,5	MS132S2-2	75	

	180	16,2	390	1,9	7,5	MS132S2-2	75
	224	12,6	303	2,3	7,5	MS132S2-2	75
	280	9,9	238	2,6	7,5	MS132S2-2	75

Габаритные и присоединительные размеры.

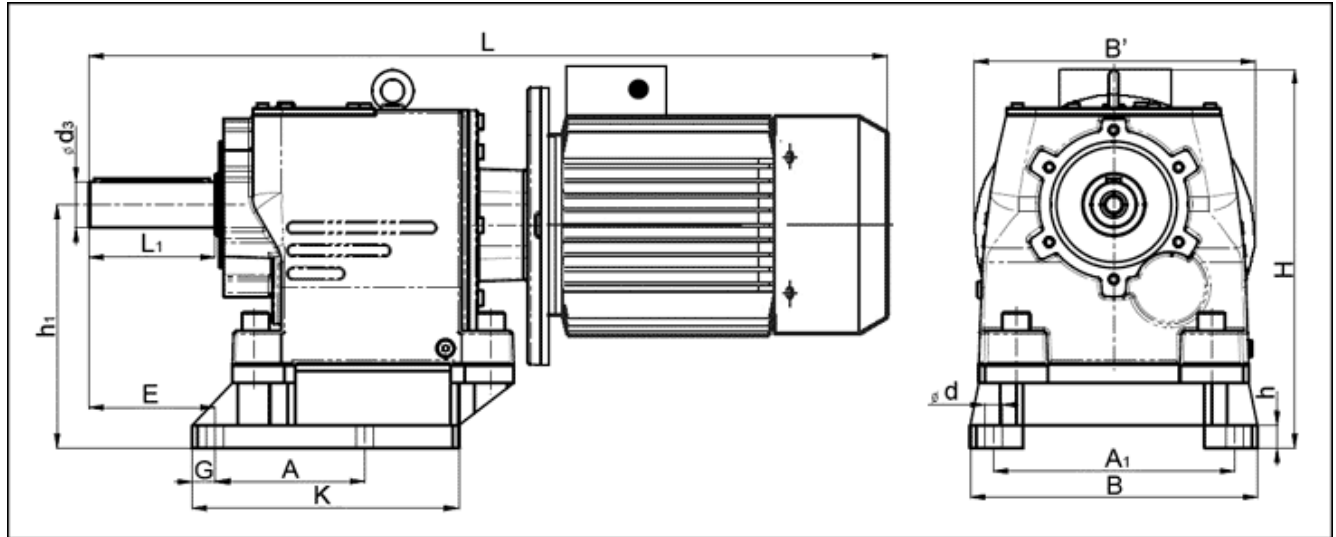

Типоразмер	типоразмер двигателя	L, мм	H, мм	B, мм	B', мм	h1, мм	A, мм	A1, мм	E, мм	G, мм	d, мм	h, мм	K, мм	d3, мм	L1, мм
4MC2S80	80	582	290	224	200	170	115	180	75	22	12	15	238,5	35	80
	90S	617	400												
	90L	647	430												
	100L	657	440		250										
	112M	697	448												
	132S	732	503												
4MC2S100	90L	703,5	464,2	250	200	212	130	210	110	20	15	20	232	45	110
	100L	713,5	474,2												
	112M	753,5	482,2		300										
	132S	788,5	537,2												
	132M	828,5	537,2												

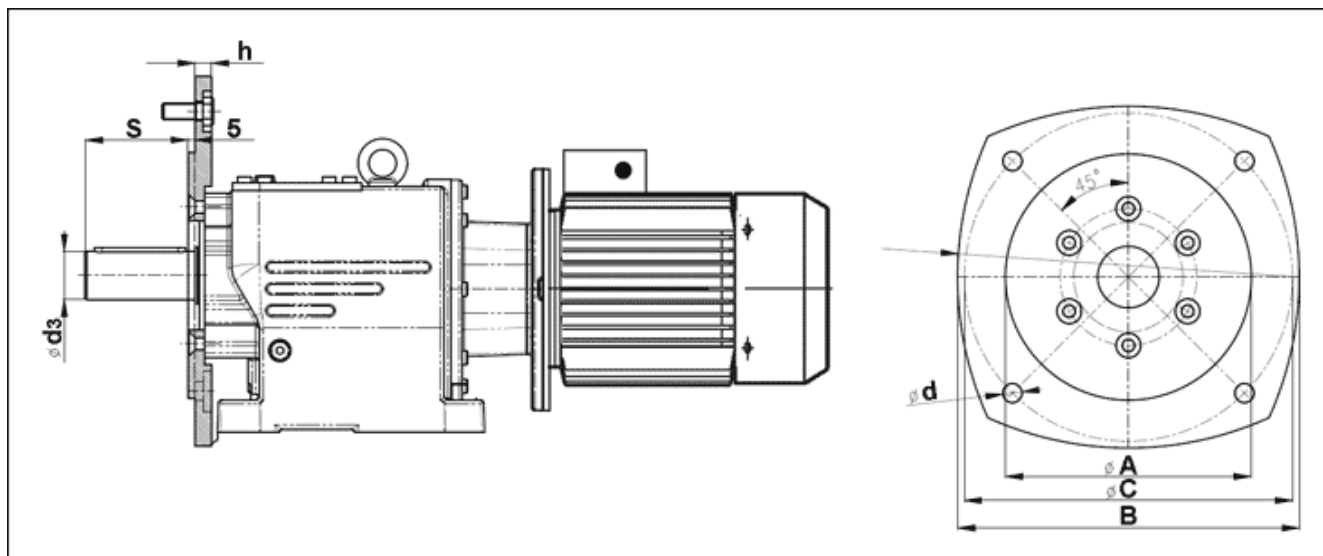

Типоразмер	S	h	d	A	B	C
4MC2S80	75(85*)	12(14*)	14	180	250	240
4MC2S100	105(115*)	12(14*)	14	230	280	275

*** - в скобках указаны размеры для МЦ2С80 и МЦ2С100 соответственно.**

Монтажные позиции.

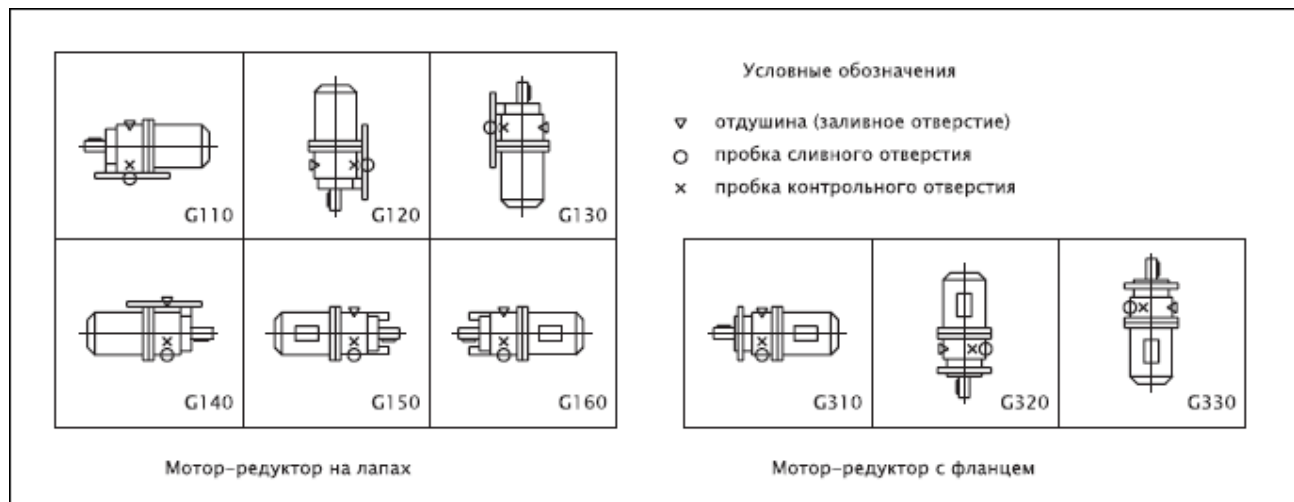

ПРИМЕР УСЛОВНОГО ОБОЗНАЧЕНИЯ ПРИ ЗАКАЗЕ:

- Мотор-редуктор **4MC2S-80-56-2.2-G110**, где:
- **4MC2S-80** - типоразмер мотор-редуктора;
 - **56** - частота вращения выходного вала, об/мин;
 - **2,2** - мощность электродвигателя, кВт;
 - **G110** - монтажная позиция.